

REV	ZONE	DESCRIPTIONS	DRWN	APPVD

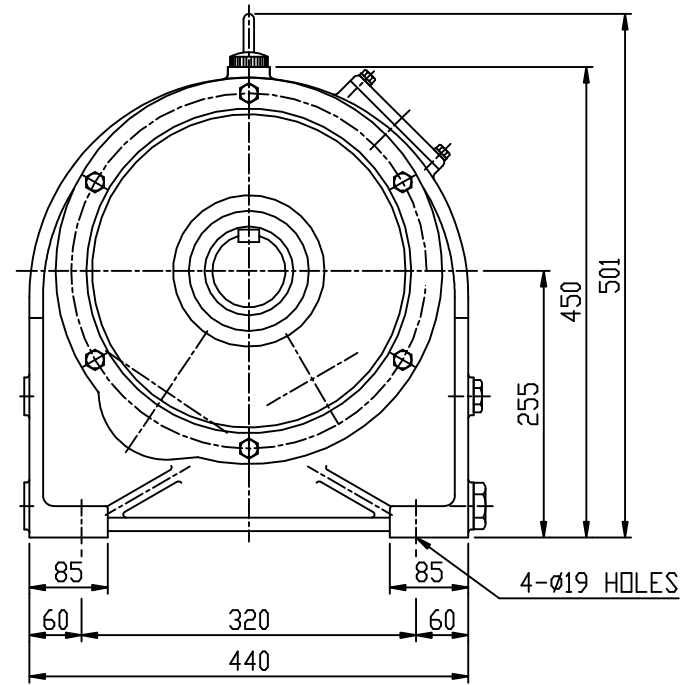
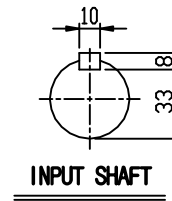
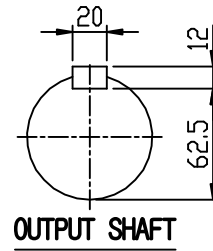
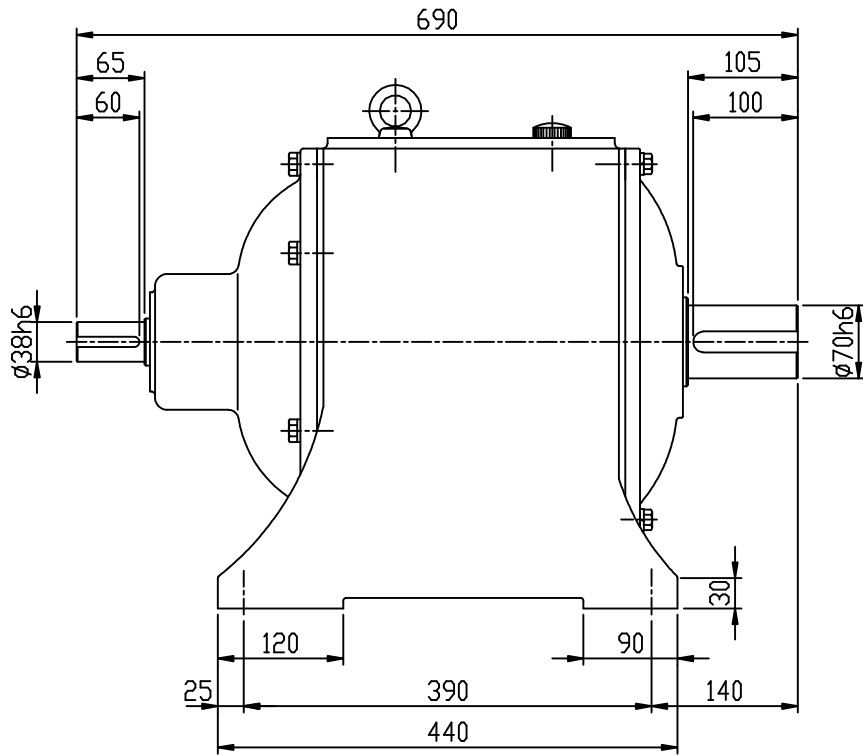

표기와 표준 가공 및 공차	
각도: $\pm 0.5^\circ$	6 - 30 : $\pm 0.1$
CHAMFER: C1.0	30 - 120 : $\pm 0.15$
FILLET: R1.0	120 - 315 : $\pm 0.2$
마무리: $\nabla$	315 - 1000 : $\pm 0.3$
열처리: HRC	1000 이상 : $\pm 0.5$

본 도면은 (주)삼양감속기의 기술 자산인 것으로, 무단으로 지어 사용권 관련 소송에 의하여 손해배상 청구할 수 있으며, 무단으로 사용하거나 본 도면의 전부 또는 일부를 복제하여

NO	PART NUMBER	DESCRIPTIONS	Q'TY	MATERIAL
DESIGNED				
CHECKED				
APPROVED				
<b>SAMYANG</b> REDUCTION GEARS CO., LTD		DWG SIZE: A4 DWG. NO.: SL3255p-3K		