

DWG. NO.

REV	ZONE	DESCRIPTIONS	DRWN	APPVD

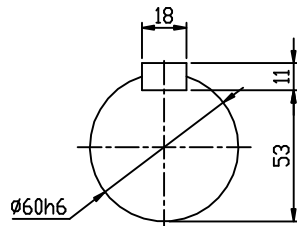
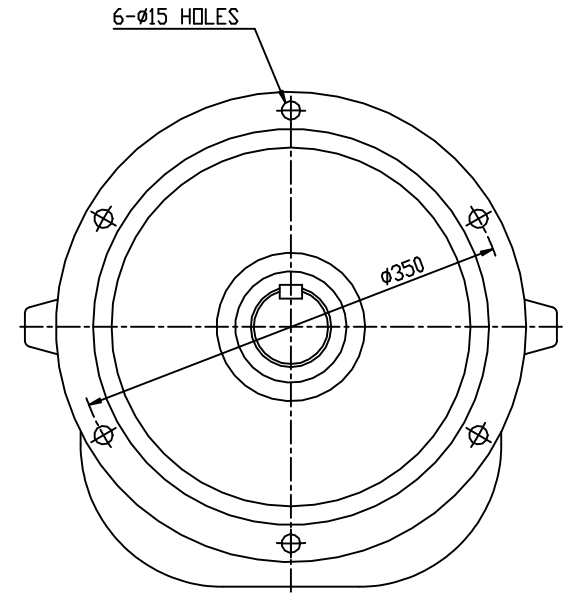
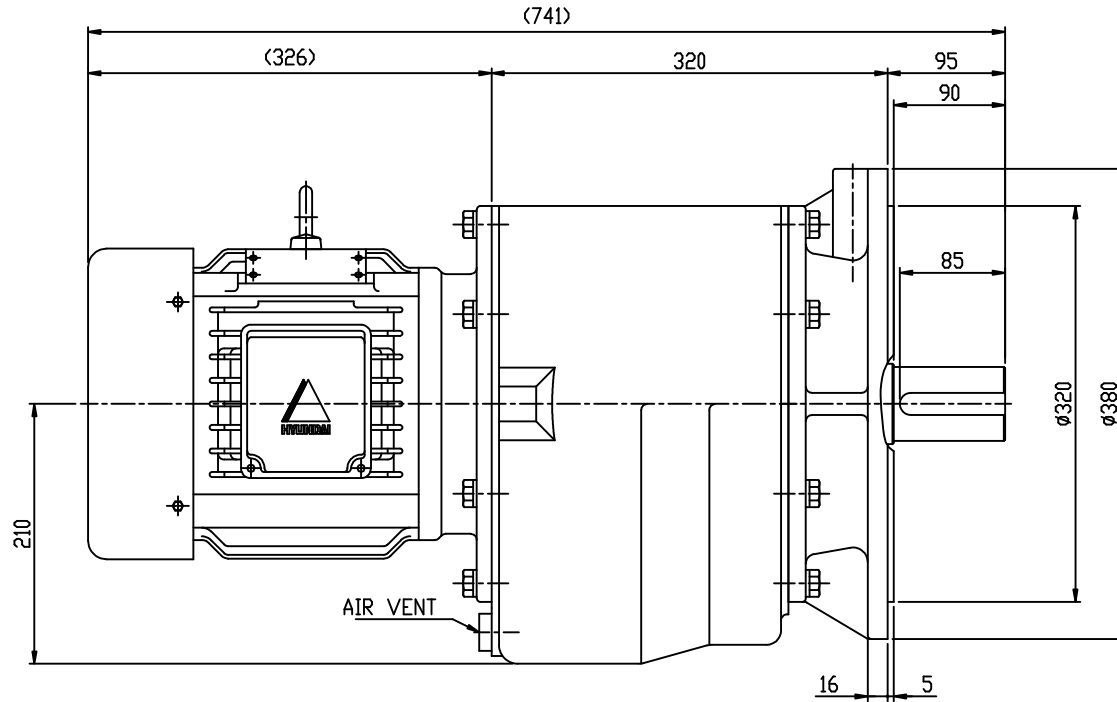

OUTPUT SHAFT

표기의 표준 가공 및 공차	
각도: ±0.5°	6 - 30 : ±0.1
CHAMFER: C1.0	30 - 120 : ±0.15
FILLET: R1.0	120 - 315 : ±0.2
마무리: ▽	315 - 1000 : ±0.3
열처리:HRC	1000 이상 : ±0.5

본 도면은 (주)삼양감속기의 기술 재산입니다.

NO	PART NUMBER	DESCRIPTIONS	Q'TY	MATERIAL
		C110 VT 3 STAGE		
		3.7KW 4P i=1/31~1/60		

DESIGNED	김영남	DATE	00.10.26
CHECKED			
APPROVED			

SAMYANG	DWG SIZE	DWG. NO.	REV
REDUCTION GEARS CO., LTD	A4	SV3225-3K	

본 도면의 전부 또는 일부를 무단으로 복제, 배포, 전파, 대여, 대여, 또는 기타 방법으로 제3자에게 제공하면 법적 책임을 지게 됩니다.